

## CARACTÉRISTIQUES

- 3 cylindres.
- Réglages mécaniques du laminage et de l'allonge.
- Tapis en feutre.
- Pour pâtons entre 50 et 1200 g.
- Table de réception rabattable.
- Machine complètement en inox.

## FEATURES

- 3 cylinders.
- Mechanical settings for rolling and moulding.
- Felt conveyor belts.
- For dough ranges between 50 and 1200 g.
- Sliding-out reception table.
- Machine completely in stainless steel.

## EIGENSCHAPPEN

- 3 uitwalscilinders.
- Mechanische instellingen voor uitwalsen en opmaken.
- Viltten transportbanden.
- Bewerkt deegstukken tussen 50 en 1200 g.
- Uitschuifbare opvangplaat.
- Machine volledig in RVS.



2 YEARS  
WARRANTY



Option sécurité.  
Option safety.  
Optie beveiliging.

Option : socle robuste sur roulettes avec frein.  
Option: solid socle on castors with locking system.  
Optie: stevige sokkel op zwenkwieljtes met rem.

Machine complètement en inox.  
Machine completely in stainless steel.  
Machine volledig in RVS.

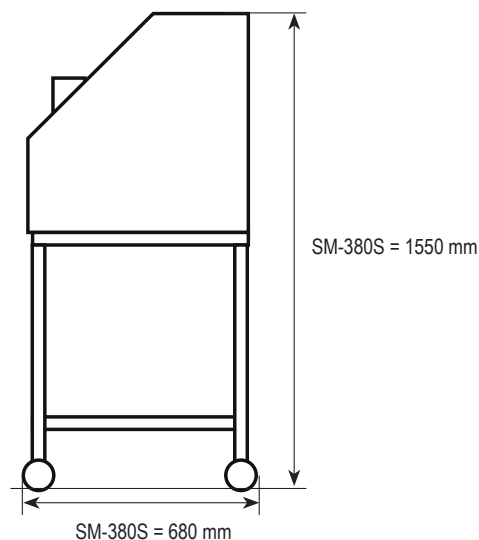
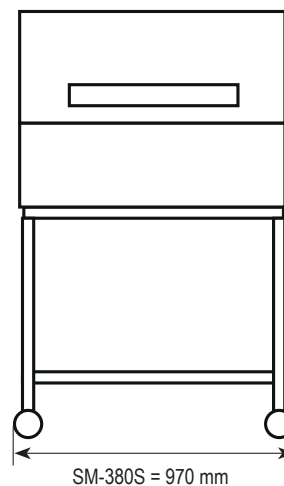
**VUE LATÉRALE | SIDE VIEW | ZIJAANZICHT**

**VUE DE FACE | FRONT VIEW | VOORAANZICHT**

**SM-380S**

<b>MODEL</b>	
<b>PUISSANCE MOTEUR   MOTOR POWER   MOTORVERMOGEN</b>	0,37 kW
<b>POIDS NET MACHINE   NET WEIGHT MACHINE   NETTOGEWICHT MACHINE</b>	250 kg
<b>CAPACITÉ pièces/heure   CAPACITY pieces/hour   CAPACITEIT stuks/uur</b>	1200
<b>OPTION SOCLE   OPTION SUPPORT   OPTIE ONDERSTEL</b>	✓
<b>OPTION GOULOTTE SÉCURISÉE   OPTION SAFETY HOPPER   OPTIE BEVEILIGDE INVOER</b>	✓
<b>VOLTAGE   VOLTAGE   SPANNING</b>	220/380V 3Ph 50Hz