

### CARACTÉRISTIQUES

- Socle en inox.
- Cône et gouttières avec revêtement Teflon.
- Deux longueurs de boulage disponibles: 3,6 / 6 m.
- Avec farineur.
- Arrêt d'urgence.
- Sur roulettes avec frein
- **SMQ10**: idéal en préboulage.
- **SMQ20**: idéal en sortie de balancelle.

### FEATURES

- Under-frame in stainless steel.
- Teflon-coated cone and gutters.
- Available in two rounding lengths: 3,6 / 6 m.
- With flour dispenser.
- Emergency stop.
- Mounted on sturdy castors with locking system.
- **SMQ10**: ideal for prerounding.
- **SMQ20**: perfect for intermediate proofer output.

### EIGENSCHAPPEN

- Onderstel in roestvrij staal.
- Kegel en goten met teflon-bekleding.
- Verkrijgbaar in twee opbollengtes: 3,6 / 6 m.
- Met bloemstrooier.
- Met noodstop.
- Op stevige zwenkwielen met rem.
- **SMQ10**: ideaal voor vooropbollen.
- **SMQ20**: ideaal te plaatsen aan de in- en uitvoer van een bollenrijkast.



Avec farineur automatique.  
With automatic flour dispenser.  
Met automatische bloemstrooier.

Cône et gouttières avec revêtement Teflon.  
Teflon-coated cone and gutters.  
Kegel en goten met teflon-bekleding.



Socle en inox, monté sur roulettes pourvues de frein  
Under-frame in stainless steel, mounted on castors with locking system.  
Onderstel in roestvrij staal, uitgerust met zwenkwielen met rem.

**SMQ20**  
Panneau de commande.  
Control panel.  
Bedieningspaneel.

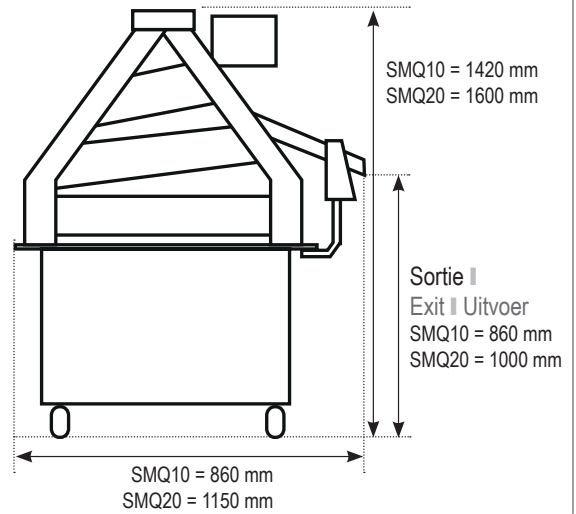
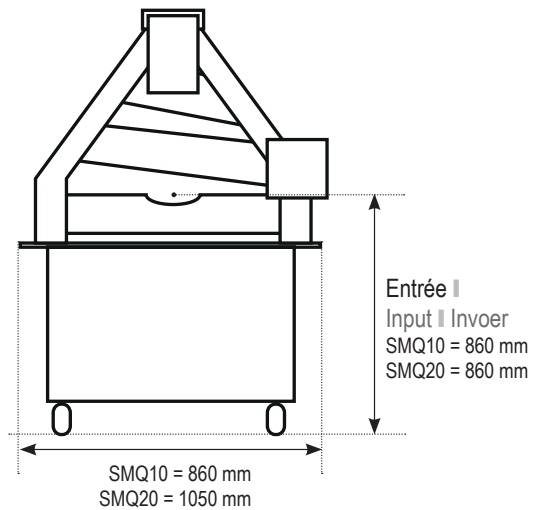
**VUE LATÉRALE | SIDE VIEW | ZIJAAZICHT**

**VUE DE FACE | FRONT VIEW | VOORAANZICHT**

**SMQ10**

**SMQ20**

MODEL	SMQ10	SMQ20
PUISSANCE MOTEUR   MOTOR POWER   MOTORVERMOGEN	0,75 kW	0,75 kW
POIDS NET MACHINE   NET WEIGHT MACHINE   NETTOGEWICHT MACHINE	320 kg	450 kg
CAPACITÉ   CAPACITY   CAPACITEIT pièces/heure - pieces/hour - stuks/uur	2400	2400
POIDS DES PÂTONS   DOUGH WEIGHT RANGE   DEEGGEWICHT	300-1100 g	300-1100 g
LONGUEUR DE BOULAGE   ROUNDING TRACK   OPBOLWEG	3,6 m	6 m
OPTION VENTILATION   OPTION VENTILATION   OPTIE VENTILATIE	✓	✓
VOLTAGE   VOLTAGE   SPANNING	220/380V 3Ph 50Hz	220/380V 3Ph 50Hz