

BEDIENINGSVOORSCHRIFTEN

TEDDY™ 5L Menger

INHOUDSOPGAVE:

GARANTIE:	1
VEILIGHEID:	1
INSTALLATIE VAN EEN NIEUWE MACHINE:	1
STROOMAANSLUITING:	2
BESCHRIJVING VAN DE MENGER:	2
AANBEVOLEN SNELHEDEN:	2
BEDIENING VAN DE MENGER:	3
MAXIMUM CAPACITEIT VAN DE MENGER:	3
OVERBELASTING:	3
REINIGING EN HYGIËNE:	3
ONDERHOUD:	4
OVERZICHT VAN STORINGEN EN MOGELIJK OPLOSSINGEN:	4
BEVESTIGING VAN ACCESSOIRES:	4
AANBEVOLEN SNELHEDEN VOOR HULPSTUKENAANSLUITING:	4

GARANTIE:

De garantie dekt geen defecten die zijn veroorzaakt door onjuiste bediening, overbelasting en onachtzaamheid ten aanzien van de onderhoudsvorschriften.

In geval van klachten dient u met uw leverancier contact op te nemen.

Indien u meer informatie wenst a.u.b. het type machine en het serienummer van de menger vermelden.

Varimixer A/S behoudt zich het recht voor om veranderingen en productverbeteringen aan te brengen zonder voorafgaande mededeling.

VEILIGHEID:

De machine is een technisch hulpmiddel en is uitsluitend bedoeld voor werkzaamheden.

Het constante geluidsniveau op de werkplaats van de operator is lager dan 70 dB (A).

Onderstaande punten dragen bij tot de veiligheid van de gebruiker:

- De menger zal alleen starten wanneer het bovenste gedeelte naar beneden is gezet.
- Het bovenste gedeelte kan alleen omhoog worden gekanteld wanneer de menger is gestopt.
- Bescherming tegen stroompieken, te hoge en te lage spanning.
- De menger is voorzien van een vast veiligheidsrek.



De machine mag alleen worden gebruikt door personen van 14 jaar en ouder.

De machine moet in de gaten worden gehouden als deze in bedrijf is.



Deze menger is bedoeld voor de vervaardiging van producten, die tijdens het bewerkingsproces geen reacties veroorzaken, of stoffen afgeven die schadelijk voor de gebruiker kunnen zijn.



Indien u uw handen in de menger steekt terwijl deze draait kan dit persoonlijk letsel veroorzaken.

INSTALLATIE VAN EEN NIEUWE MACHINE:

Onderstaande uitrusting is inbegrepen:

- | | |
|---------------|-------------------------|
| ✓ Stroomkabel | ✓ Deeghaak |
| ✓ Kuip | ✓ Platte mengarm |
| ✓ Kuipdeksel | ✓ Garde |
| ✓ Vulgoot | ✓ Spat-/stuiwbeschermer |

Voordat u de menger in gebruik neemt, controleer of alle onderdelen aanwezig zijn.

Afmetingen en gewicht:

TEDDY incl. uitrusting:

Netto gewicht met uitrusting:	22,0 kg
Buitenmaten van de menger:	462 x 240 x 400 mm

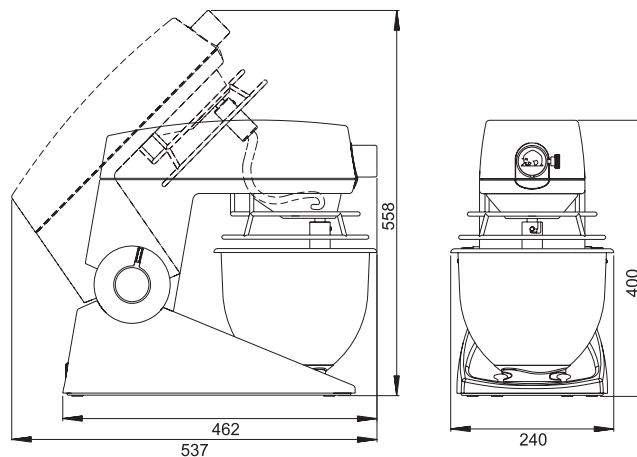

Plaatsing:

De menger dient op een stabiel, horizontaal werkblad te staan.

™ TEDDY is een gedeponeerd handelsmerk van Varimixer A/S

Vertaling van de originele bedieningshandleiding 042018 NL

Varimixer A/S

Kirkebjerg Søpark 6
DK-2605 Brøndby
Denmark

Phone: +45 43 44 22 88
info@varimixer.com
www.varimixer.com

STROOMAANSLUITING:

Gebruik alleen de bijgevoegde stroomkabel.
De menger moet op een geaard stopcontact worden aangesloten.

- De menger mag alleen worden aangesloten op een geaard 1-fase stopcontact. Gebruik de bijgevoegde kabel.
- Gebruik **alleen** stekkers met 2 pennen + aarde.
- Controleer of de spanningswaarde van de stroomtoevoer overeenkomt met de spanning die is gespecificeerd op het typeplaatje aan de onderzijde van de menger en op de verpakking van de machine.
- De menger moet worden beveiligd door een aardlekschakelaar en een zekering van max. 10 A.
- In de kabelaansluiting is een zekering van 2,5A ingebouwd.

Elektrische eigenschappen van de menger:

Netvoeding (V)	Frequentie (Hz)	Spanning (A)	Stroomverbruik(W)
230	50/60	2,4	300
115	50/60	4,8	300

BESCHRIJVING VAN DE MENGER:

TEDDY is een kleine professionele menger voor kneden, mengen en kloppen in bakkerijen, banketbakkerijen of keukens.

De menger wordt volledig bediend door middel van draaiknoppen aan de zijkant. Deze twee knoppen kunnen gelijktijdig of individueel worden bediend en worden gebruikt voor zowel snelheidsregeling als het openen/sluiten.

De hulpstukkenaandrijving A maakt het mogelijk om een gehaktmolen aan te sluiten.

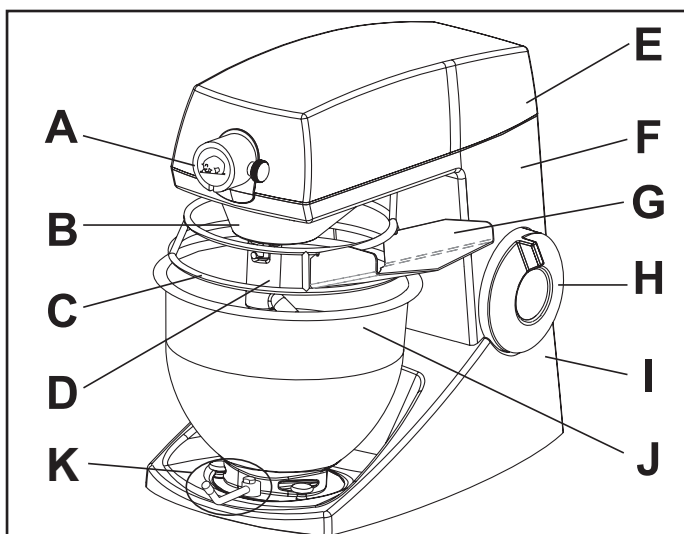

fig. 1 Constructie van de menger

- | | |
|----------|--|
| A | Hulpstukkenaandrijving, extra uitrusting |
| B | Behuizing van de planetaire versnelling |
| C | R.v.s. veiligheidsrek |
| D | Bajonetskoppeling |
| E | Deksel |
| F | Bovenstuk |
| G | Vulgoot |
| H | Bedieningsknoppen (twee stuks) |
| I | Voet |
| J | R.v.s. kuip, inhoud 5 liter |
| K | Vergrendelingshendel |

Uitrusting:

In standaarduitvoering wordt deze menger met onderstaande uitrusting geleverd:

- R.v.s. kuip.
- Wit kunststof deksel voor kuip
- Bijvulbak.
- R.v.s. deeghaak voor kneden van deeg.
- R.v.s. platte mengarm voor mengen.
- R.v.s. garde voor opkloppen.
- Spat-/stuiwbeschermer in plastic

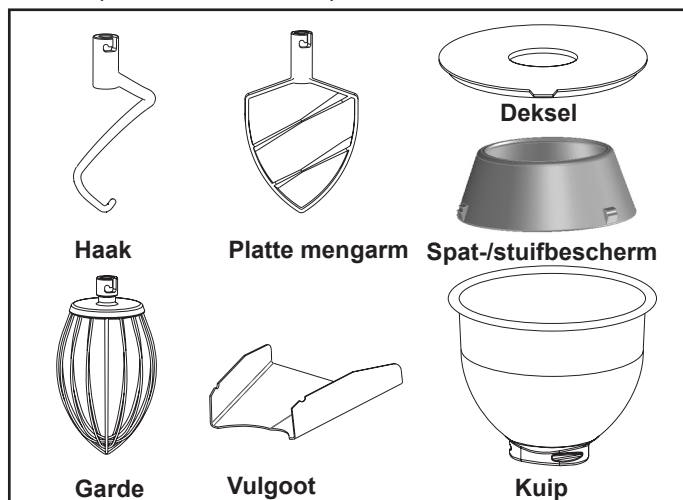
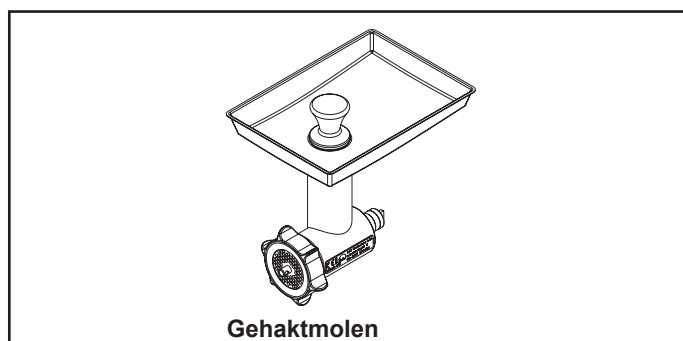
**Extra uitrusting:****AANBEVOLEN SNELHEDEN:**

- Positie 1-2: Lage snelheid Kneden
- Positie 1-3: Matige snelheid Mengen
- Positie 1-5: Hoge snelheid Opkloppen

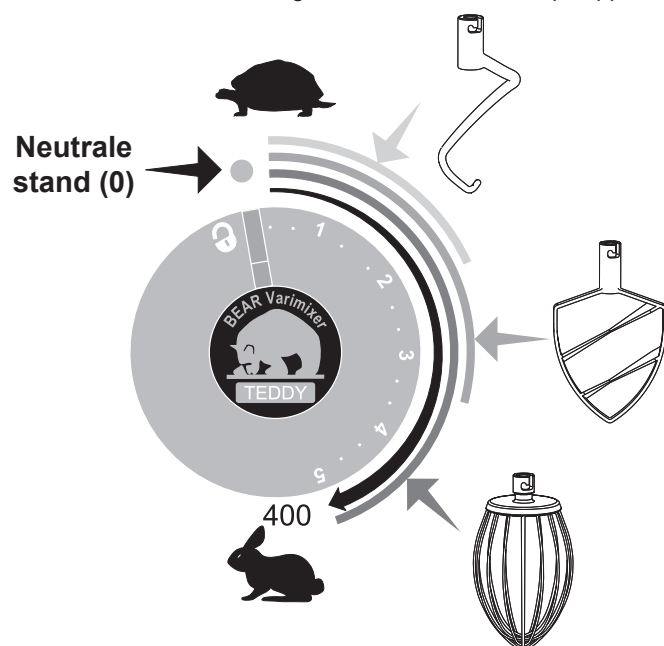

fig. 2 Aanbevolen snelheden

BEDIENING VAN DE MENGER:



De kuip moet eerst in de menger worden geplaatst voor dat de menger wordt gestart!

De machine moet in de gaten worden gehouden als deze in bedrijf is.

- A. Draai de bedieningsknop tot aan het vergrendelsymbool (fig. 3A).

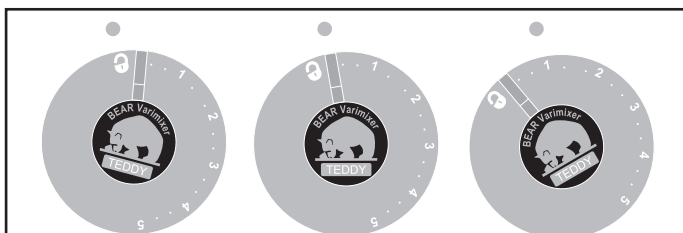

A: Vergrendel-symbool

B: Neutrale stand

C: Snelheden

fig.3 De drie standen van de draaiknop.

- B. Kantel het bovenstuk van de menger achterover.
C. Zet het gewenste hulpstuk in de bajonetsluiting en draai het linksom om het in positie te vergrendelen (fig. 4).

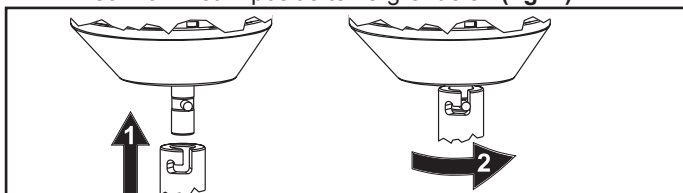

fig.4 Bevestiging van hulpstuk in bajonetsluiting.

- D. Plaats de kuip tussen de drie vergrendelingen in de voet van de menger en draai deze rechtsom totdat de kuip vergrendelt (fig. 5). Draai de vergrendelingshendel linksom om de kuip vast te houden.



fig.5: Plaats de kuip in de menger en draai hem tot hij vergrendelt. Draai de vergrendelingshendel linksom om de kuip vast te houden.

- E. Vul de kuip met de benodigde ingrediënten.
F. Kantel het bovenstuk van de menger, inclusief hulpstuk naar beneden.
G. Start de menger door de bedieningsknop van het vergrendelsymbool weg te draaien en voorbij positie 1. Om spatten en rondstuiwend meel te vermijden, wordt aangeraden om de snelheid geleidelijk aan te verhogen tot de gewenste snelheid is bereikt (fig. 3C), (zie fig. 2 voor aanbevolen snelheden).
H. De menger kan worden gestopt door de bedieningsknop weer in neutrale positie te zetten (fig. 3B).
I. Het bovenstuk van de menger kan alleen achterover worden gekanteld wanneer de bedieningsknop tot aan het vergrendelsymbool wordt doorgedraaid (fig. 3A).

3

MAXIMUM CAPACITEIT VAN DE MENGER:

De bedrijfs capaciteit van de menger is afhankelijk van:

- Het gebruikte hulpstuk.
- De soorten en de hoeveelheid grondstoffen.
- De optimale snelheid voor het beste resultaat.



Te grote hoeveelheden zullen de kwaliteit van het product en de levensduur van de machine verminderen.

Overbelasting kan ook tot ongewenste onderbrekingen leiden.

Product	Grondstof	Geschatte max. hoeveelheid
Brooddeig, 60%	kg deeg	2,5
Zandtaartdeeg	kg deeg	2
Slagroom	liter room	1,5
Eiwit	aantal eieren	20
Cake	aantal eieren	12
gehakt	kg	3

OVERBELASTING:

Indien de menger niet stil blijft staan, bijv. tijdens het kneden van deeg, wordt dit **niet** veroorzaakt door een storing of een overbelasting.

In geval van een overbelasting zal de elektronische variator de stroom naar de motor verminderen en deze stoppen.



In geval van een onderbreking vanwege overbelasting, moet de draaiknop eerst in neutrale stand worden gezet, voordat de menger opnieuw kan worden gestart.

Indien de motor stopt na langdurig gebruik en niet onmiddellijk opnieuw kan worden gestart, dan is de stroomtoevoer onderbroken door de thermisch beveiliging van de motor en moet de menger eerst afkoelen voordat deze opnieuw kan worden gestart. Deze functie beveiligd de motor tegen onherstelbare beschadigingen. De menger heeft twee thermische uitschakelfuncties die zich automatisch herstellen in geval van een uitschakeling door middel van de thermische sensor.

REINIGING EN HYGIËNE:

De bescherming van de apparatuur tegen het binnendringen van vaste voorwerpen en van water/vloeistoffen voldoet aan IP42.

Na gebruik:

- Verwijder de kuip en het hulpstuk.
- Reinig de kuip en het hulpstuk in heet water en een reinigingsmiddel /ontvettingsmiddel / ontsmettingsmiddel. Daarna spoelen met schoon water en afdrogen.



Sproei geen water op de menger.

Hulpstukken en de kuip kunnen ook in de afwasmachine worden afgewassen.

- Veeg de behuizing van de planetaire versnelling, de bajonetsluiting en het veiligheidsrek schoon. Gebruik hiervoor een vochtige doek en een schoonmaakmiddel / ontsmettingsmiddel. Spoel alle onderdelen af met een spons met schoon water.
- Controleer of alle onderdelen goed zijn schoongemaakt.
- Gebruik geen schurende reinigingsmiddelen die krassen op het oppervlak veroorzaken.
- Gebruik reinigingsmiddelen voor gebruik op gepoederlakte oppervlakken en kunststof (polycarbonaat).

ONDERHOUD:

Voor de menger is geen onderhoud vereist (motor en lagers van het mechanische gedeelte zijn onderhoudsvrij).

Veiligheidsuitrusting:

Controleer de werking van de veiligheidsuitrusting regelmatig:

- De motor **moet** stoppen zodra de draaiknop in neutrale stand wordt gezet (zie fig. 3B).



Indien deze veiligheidsmaatregel niet werkt, mag de menger onder geen voorwaarde worden gebruikt.

Raadpleeg in voorkomend geval de leverancier.

OVERZICHT VAN STORINGEN EN MOGELIJK OPLOSSINGEN:



Indien het probleem niet kan worden verholpen, raadpleeg de leverancier.

De menger start niet:

Controleer of...

- Het bovenste gedeelte van de menger naar beneden staat.
- De menger op de stroomvoorziening is aangesloten.
- De stroomvoorziening in orde is.
- De zekering in de stekker (fig. 6, 1) nog heel is. Indien de zekering is doorgebrand, kan deze worden vervangen door de reservezekering (fig. 6, 2) die in de stekker zit.

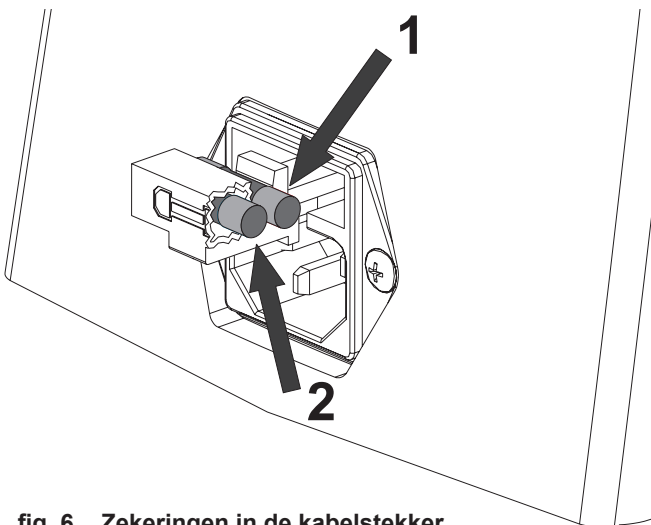

fig. 6 Zekeringen in de kabelstekker.

De menger stopt plotseling:

- De menger is overbelast door een te hoge snelheid of een te hoge belasting. Zie onder «Overbelasting».



In geval van een stroomonderbreking, moet de draaiknop eerst in neutrale stand worden gezet, voordat de menger opnieuw kan worden gestart.

Hulpstuk zit vast in bajonetsluiting:

Dit wordt meestal veroorzaakt door gebrekkige reiniging of een beschadigde opening in het hulpstuk:

- Draai het hulpstuk een paar keer heen en weer totdat het kan worden verwijderd.
- Neem contact op met uw distributeur.

Abnormale geluiden:

Metaalachtig geluid ...

- Het hulpstuk is vervormd en slaat tegen de kuip.
- De kuip is beschadigd of staat niet in de juiste stand.

BEVESTIGING VAN ACCESSOIRES:

De menger kan worden uitgerust met een hulpstukken aansluiting met variabele snelheid en met mogelijkheid voor aansluiting van onderstaande hulpstukken:

- Gehaktmolen Ø62 mm, geleverd met vleesbak, stopper en een set messen bestaande uit lemmet en plaat Ø8 mm.



Voor meer informatie over accessoires wordt verwezen naar de bij de accessoires inbegrepen informatiebladen.

De menger moet altijd van stroomtoevoer worden afgesloten voordat een accessoire wordt bevestigd of verwijderd.

Bevestiging van accessoires (fig. 7):

- Zet de van toepassing zijnde accessoire in elkaar.
- Stop de menger.
- Draai de afdekplaat C opzij.
- Voor bevestiging van de vooraf gemonteerde accessoire A moet de as B in de hulpstukken aansluiting D van de menger worden gestoken.
- Draai het accessoire zodat pen E tegenover groef G staat.
- Het accessoire moet zover mogelijk in de hulpstukken aansluiting D worden geduwd. (De pen E moet in de groef G zitten om ervoor te zorgen dat de as van het accessoire op correcte wijze in het aandrijfmechanisme zit.
- Het accessoire kan daarna worden vergrendeld door de handgreep H rechtsom vast te draaien.

Verwijderen van accessoires (fig. 7):

- Stop de menger.
- Draai de handgreep H linksom tot de vergrendelbout vrij komt van opening F.
- Verwijder het accessoire uit de aansluiting, neem deze uit elkaar en daarna goed schoonmaken.

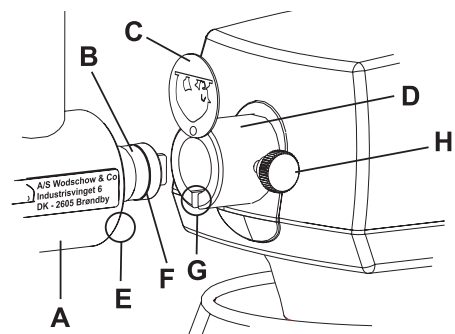

fig.7 Bevestiging van accessoires

AANBEVOLEN SNELHEDEN VOOR HULPSTUKKENAANSLUITING:

