

think process!

WP Haton



PARTA U

Deegafmeetmachine

WP BAKERYGROUP

think process!

PARTA U

Foto Parta U

UITERST NAUWKEURIGE UNIVERSELE AFMEETMACHINE MET EEN LANGE LEVENSDUUR, DIE VOOR BIJNA ELK TYPE DEEG EN IN BIJNA ELKE BAKKERIJ GEBRUIKT KAN WORDEN.



VOORDELEN

- Geschikt voor alle deegsoorten
- Deegvriendelijk afmeten
- Ruim gewichtsbereik: 110 – 2800 gram (type 2012)
- Maximale aanpassing aan de batches door grote keuze aan trechtermaten
- Eenvoudig en zeer snelle reiniging van de trechter en alle delen die in contact staan met deeg
- Zeer gebruiksvriendelijk
- Ronde trechterhals
- De deegstukken worden zijwaarts getransporteerd
- Modern design
- Maximale aanpassing aan individuele wensen
- Lage invoerhoogte met maximale toegankelijkheid en trechtergrootte 120 liter
- Trechter zijwaarts opklapbaar

STANDAARD UITVOERING:

- 1, 2, 1 en 2, 3 kamer machine
- Deelunit Ni-Resist met automatisch oliën van de unit, met 6 vaste doseerventielen
- Afvoertransportband dwars, links of rechts L=725, 925 of 1275 mm
- Trechter rvs, opklapbaar, 120 liter, met veiligheidsring
- Bediening: aan / uit / noodstop / positiestop voor eenvoudige reiniging
- Hoofdziuger, meetkamer en trechtervoet: slijtvaste chromnikkellegering
- Trechtervoet voorzien van teflon coating
- Meetzuiger(s) Ni-Resist
- Mes van roestvrijstaal, gehard
- Rvs geborstelde beplating met Schmersal veiligheidschakelaars
- Frame, vernikkeld
- Krukas en drijfstang: gietijzer, vernikkeld
- Onderstel met 2 vaste en 2 zwenkwielen met verstelbare voet
- Analoge gewichtsaanduiding

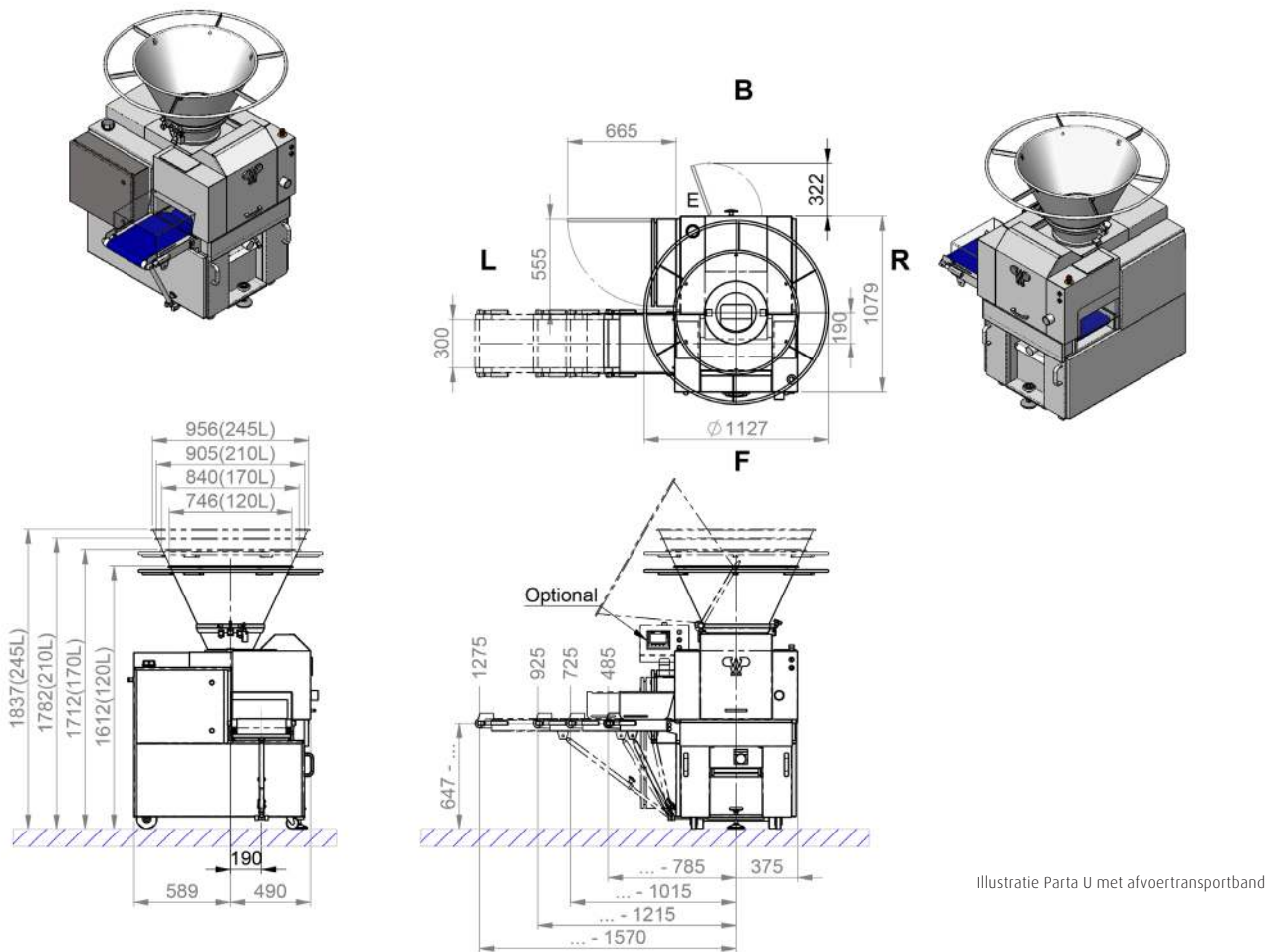

Illustratie Parta U met afvoertransportband

PARTA U

TYPE	GEWICHTSBEREIK	CAPACITEIT (VAST)	CAPACITEIT (VARIABEL)
2001	300 - 2800 gram	510 - 1630 stuks/uur	450 - 1408 stuks/uur
2002	110 - 1250 gram	1020 - 3260 stuks/uur	900 - 2816 stuks/uur
2012	300 - 2800 gram	510 - 1630 stuks/uur	450 - 1408 stuks/uur
	110 - 1250 gram	1020 - 3260 stuks/uur	900 - 2816 stuks/uur
2003	110 - 660 gram	1530 - 4890 stuks/uur	1350 - 4224 stuks/uur

AFMETINGEN (AFH. VAN UITVOERING)		GEWICHT	AANSLUITWAARDE
Lengte	1390 mm	Netto 875 kg	230/400 V, 3 fase, 50 Hz + aarde
Breedte	1080 mm	Bruto 950 kg	2,8 KVA
Hoogte	1620 mm	Volume 1,6 m ³	

OPTIES

- Trechter rvs, opklapbaar, 170 liter, met veiligheidsring
- Trechter rvs, opklapbaar, 210 liter, zonder veiligheidsring
- Trechter rvs, opklapbaar, 245 liter, zonder veiligheidsring
- Binnenkant trechter teflon gecoat
- Oliën van trechter inclusief olietekortsignalering
- Olietekortsignalering
- Siemens touch panel: Voorkeuzeteller
- Mechanische stuksteller
- Siemens touch panel: Servo gewichtsverstelling met digitale uitlezing, digitale stuksteller
- Siemens touch panel: Receptcontrole (alleen in combinatie met Servo gewichtsverstelling en/of frequentieregelaar)
- Siemens touch panel: Frequentieregelaar t.b.v. variabele snelheden
- Beka pomp 8 P, smering op deelunit en transportband
- Sleepnet op afvoertransportband
- 2 mechanische meelstrooiers
- Afwerprol met schraper (deeggewichten < 200 gram)
- Verhoging van de machine met 100 mm
- Klantspecifieke Blue Box

WP HATON BV

Industrieterrein 13 // 5981 NK Panningen // Nederland // Telefoon +31 77307-1860 // Fax +31 77307-5148 // info@wp-haton.com // www.wp-haton.com